

THERMOFORMING IS OUR PASSION...

Термоформование - это наша страсть...

erkur
Discover
the potential



ER 70-3XL / ER 70-4XL

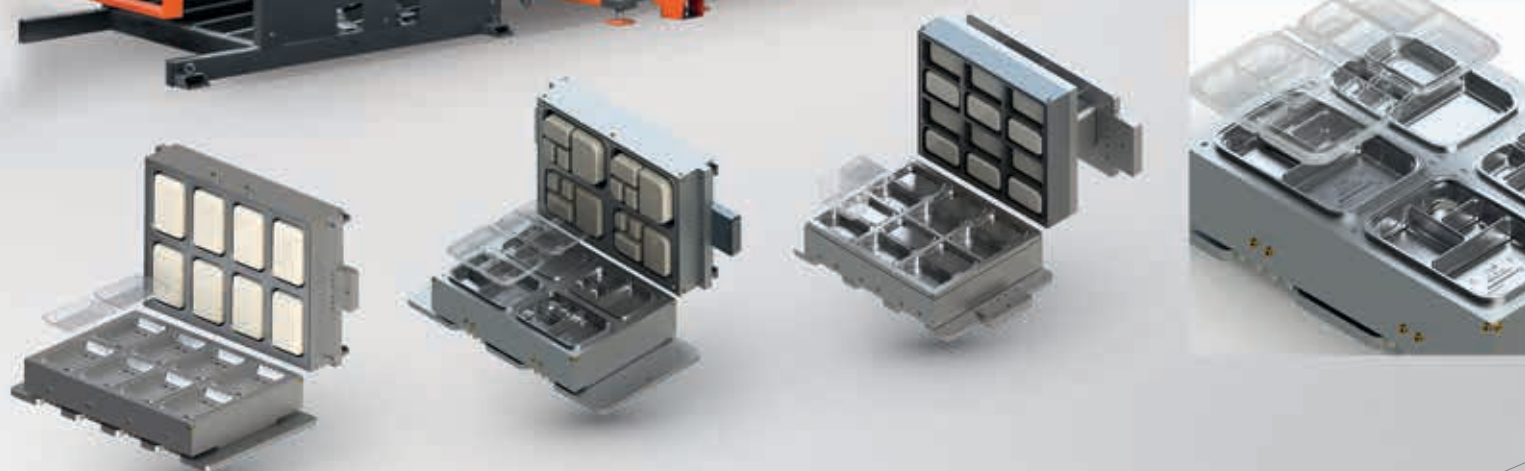

 **er**kur:makine

www.erkur.com

Technical Specification | Технические Данные

MODELS МОДЕЛЬ		ER 70-3 XL	ER 70-4 XL
FUNCTION ФУНКЦИИ		Form-Cut-Stack Формовка-Вырубка-Укладка	Form-Punch-Cut-Stack Формовка-Перфорация-Вырубка-Укладка
Max. Mould Size Макс.размер пресс-формы, мм		700 x 585 mm	
Forming Mould Height Высота пресс-формы Формовки, мм	Upper Верхняя	125 - 175 mm (with adaptor) (с адаптером) 305 - 355 mm (without adaptor) (без адаптера)	
	Lower Нижняя	125 - 175 mm	
Cutting Mould Height Высота пресс-формы Вырубки, мм	Upper Верхняя	30 - 140 mm	
	Lower Нижняя	140 mm fix. 140 мм, фикс.	
Punching Mould Height Высота пресс-формы Перфорации, мм	Upper Верхняя	-	95 - 205 mm 95 - 205 мм
	Lower Нижняя	-	180 mm fix. 180 мм, фикс.
Forming, Cutting Area Площадь Формовки, Вырубки, мм		650 x 450 mm	
Sheet Width Ширина листа		740 mm Max. 740 макс. мм	
Sheet Thickness Толщина листа		0,1 - 2 mm Max. 0,1 - 2 макс. мм	
Sheet Unwinder Reel Размотчик листа		1300 mm Max. 1300 макс. мм	
Maximum Sheet Roll Weight Вес рулона пленки		1500 kg 1500 макс. кг	
Max. Product Height Глубина продукции, макс. мм		Positive 100 mm / Negative 100 mm Положительная - 100/Отрицательная - 100	
Max. Dry Cycles Производительность на холостом ходу		75 cycles/min. 75 циклов/мин.	
Running Power Потребляемая мощность, кВт		30-50 kW	
Total Installed Power Номинальная мощность, кВт		150 KVa/160 KVa - Foam 150 KVa/160 KVa - EPS	
Vacuum Вакуум		105 m ³ /min. 105 м3/мин	
Required Compressor Расход сжатого воздуха		3 m ³ /min. 3 м3/мин.	
Required Chiller Требуемое охлаждение, ккал/ч		20.000 Kcal/h.	
Operation Pressure Давление, макс. бар		6-8 bar	
Forming Closing Force Усилие смыкания Формовки, даН		70.000 daN	
Cutting Closing Force Усилие смыкания Вырубки, даН		70.000 daN	
Punching Closing Force Усилие смыкания Перфорации, даН		70.000 daN	
Pitch Accuracy Точность шага, мм		0,15 mm	
Lubrication System Система смазки		Automatic machine and chain lubrication Автоматическая смазка машины и цепи	
Maximum Stacking Height (Sweeper) Высота укладки (толкатель), макс. мм		400 mm	
Maximum Stacking Height (Robot) Высота укладки (робот), макс. мм		300 mm	
Approximate Machine Weight (ton) Приблизительный Вес Оборудования (тонна)		3 station - 12 t. / 4 station - 16 t. 3 станции - 12 т. / 4 станции - 16 т.	

SLIDE ALIANS • 2021/05 © 0212.612.09-48

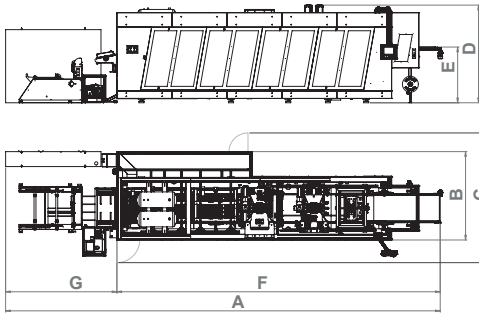

	A	B	C	D	E	F	G
ER70 XL 3 Station 3 Станции	1130	230	410	270	145	870	310
3F Foam 3F EPS	1230	230	410	270	145	985	310
4 Station 4 Станции	1220	230	430	270	145	960	310
4F Foam 4F EPS	1320	230	430	270	145	1070	310

*sizes in cm / *размеры в см

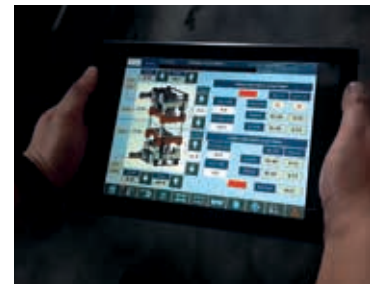

ERKUR MAKİNE SANAYİ VE TİCARET A.Ş.

Factory 1 / Фабрика 1
15 Temmuz Mahallesi 1435. Sk. No: 17
Güneşli - Bağcılar - İSTANBUL / TURKEY

Factory 2 / Фабрика 2
Karaağaç Mah. Batu Sok. No:9/1
Hadımköy - Büyüçekmece

P +90 212 655 00 72 pbx
F +90 212 655 80 72

Factory 3 / Фабрика 3
Avrupa San. Sit. B Blok No: 6
Kapaklı - Çerkezköy / TEKİRDAĞ

Get more
Information with
Your smart device
Read the bar code

