

# THERMOFORMING IS OUR PASSION...

Термоформование - это наша страсть...

**er**kur  
Discover  
the potential



---

**ER 70-C**

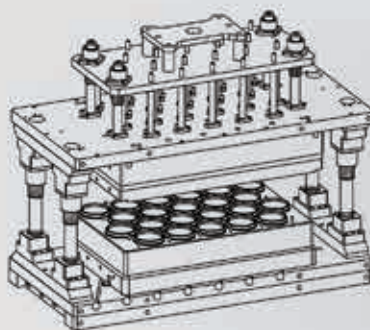
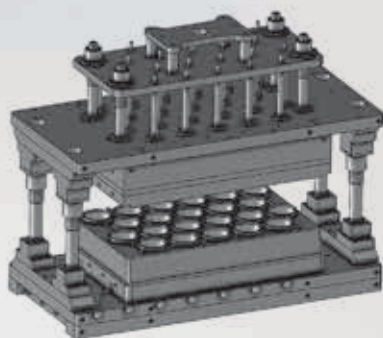

 **er**kur:makine

[www.erkur.com](http://www.erkur.com)

## Technical Specification | Технические Данные

<b>MODELS   МОДЕЛЬ</b>		<b>ER 70-C</b>
<b>FUNCTION   ФУНКЦИИ</b>		<b>Form-Cut-Stack</b> Формовка-Вырубка-Укладка
Max. Mould Size   Макс.размер пресс-формы, мм		700 x 450 mm
Forming Mould Height Высота пресс-формы Формовки, мм	Upper   Верхняя	196 - 234 mm
	Lower   Нижняя	170 - 270 mm
Forming, Cutting Area   Площадь Формовки, Вырубки, мм		350 x 650 mm
Sheet Width   Ширина листа		750 mm Max.   750 макс. мм
Sheet Thickness   Толщина листа		0,1 - 1,8 mm Max.   0,1 - 1,8 макс. мм
Sheet Unwinder Reel   Размотчик листа		1200 mm Max.   1200 макс. мм
Maximum Sheet Roll Weight   Вес рулона пленки		1500 kg   1500 макс. кг
Max. Product Height   Глубина продукции, макс. мм		180 mm
Max. Dry Cycles   Производительность на холостом ходу		40 cycles/min.   40 циклов/мин.
Running Power   Потребляемая мощность, кВт		30-50 kW
Total Installed Power   Номинальная мощность, кВт		110 KVa
Vacuum   Вакуум		105 m <sup>3</sup> /min.   105 м3/мин
Required Compressor   Расход сжатого воздуха		3 m <sup>3</sup> /min.   3 м3/мин.
Required Chiller   Требуемое охлаждение, ккал/ч		20.000 Kcal/h.
Operation Pressure   Давление, макс. бар		6 bar
Forming Closing Force   Усилие смыкания Формовки, даН		55000 daN
Pitch Accuracy   Точность шага, мм		0,15 mm
Lubrication System   Система смазки		Automatic machine and chain lubrication Автоматическая смазка машины и цепи
Approximate Machine Weight (ton) Приблизительный Вес Оборудования (тонна)		6 t. / 6 т.

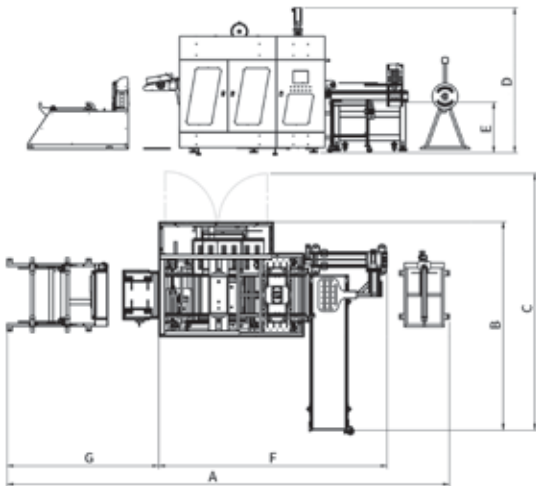

ER70 C	A	B	C	D	E	F	G
	870	410	500	285	100	450	300

\*sizes in cm / \*размеры в см

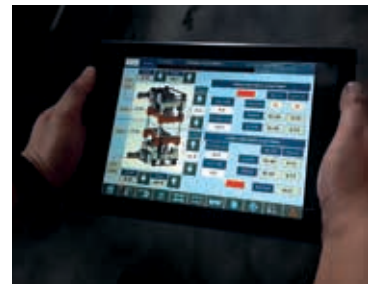
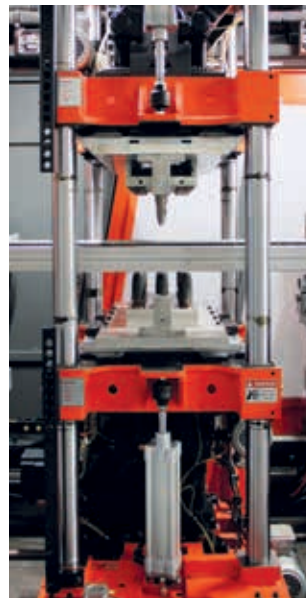

### ERKUR MAKİNE SANAYİ VE TİCARET A.Ş.

**Factory 1 / Фабрика 1**  
15 Temmuz Mahallesi 1435. Sk. No: 17  
Güneşli - Bağcılar - İSTANBUL / TURKEY

**Factory 2 / Фабрика 2**  
Karaağaç Mah. Batu Sok. No:9/1  
Hadımköy - Büyüçekmece

**P** +90 212 655 00 72 pbx  
**F** +90 212 655 80 72

**Factory 3 / Фабрика 3**  
Avrupa San. Sit. B Blok No: 6  
Kapaklı - Çerkezköy / TEKİRDAĞ

Get more  
Information with  
Your smart device  
Read the bar code

